

SDC-033N

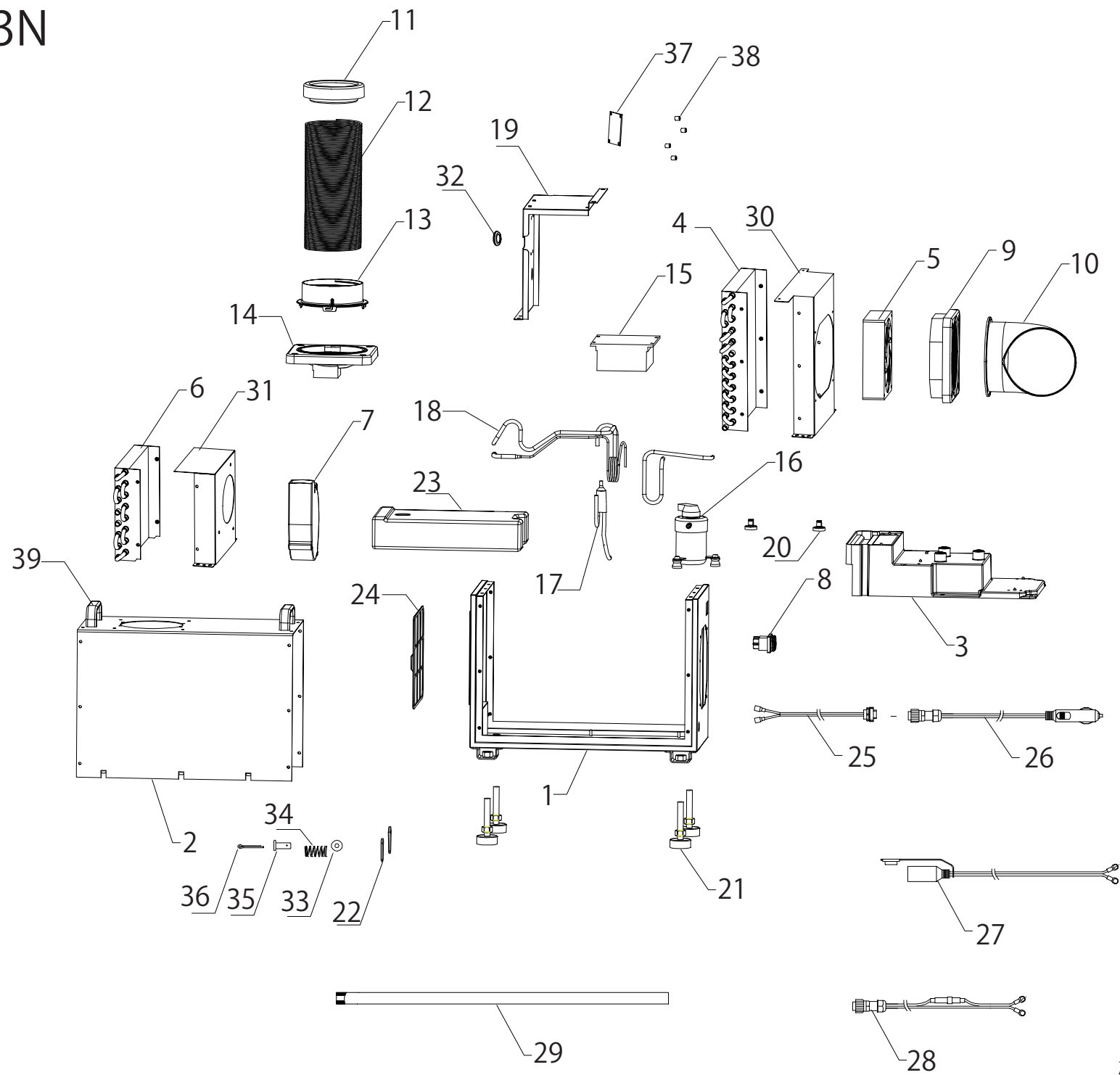

商品型番:SDC-033N

分解図No.	部品名
1	本体ベース
2	本体カバー
3	ドレン受け皿ASSY
4	凝縮器
5	排熱モーターファン
6	蒸発器
7	冷風モーターファン
8	スイッチ
9	排熱エルボ固定ベース
10	排熱エルボ
11	ダクトキャップ
11~13	冷風ダクト
13	ダクトベース
14	ダクト取付プレート
15	電源ユニット
16	圧縮機
17	銅管ASSY A
18	銅管ASSY B
19	中間板
20	コード用マグネット付きフック
21	マグネット付き脚
22	ストッパー
23	ドレンタンク
24	フィルター
25	本体側電源コード
26	本体側電源コード(1.5m)
27	バッテリー側コード(2.0m)
28	高温用直結コード(3.0m)
29	同パイプ用断熱材
30	凝縮器固定プレート
31	蒸発器固定プレート
32	保護ゴム
33	ワッシャー
34	スプリング
35	固定ピン
36	割ピン
37	基板
38	基板固定リング
39	取手
	電流ヒューズ(20A φ6.4×30mm)
	防塵フィルター
	取扱説明書
	梱包箱